

Verhoeven-Drunen BV kent een lange historie op het gebied van grondboringen en het aanleggen van installaties voor grondwaterwinningen en bodemenergiesystemen en staat goed aangeschreven binnen onze branche. Wegens uitbreiding van onze activiteiten en de toename van wet- en regelgeving zijn wij op zoek naar een;

KAM coördinator (& werkvoorbereider / calculator)

Als administratieve duizendpoot ben jij o.a. mede verantwoordelijk voor het verbeteren, beheren en onderhouden van ons huidige KAM zorgsysteem en BRL certificeringen. Dit is binnen ons bedrijf echter geen fulltime functie dus daarnaast voer je diversen andere administratieve taken uit.

Heb jij:

- Interesse in een uitdagende fulltime of parttime baan
- Minimaal mbo werk- en denkniveau
- Affiniteit met techniek
- Goede communicatieve vaardigheden in de Nederlandse taal
- Een zorgvuldige, zelfstandige en oplossingsgerichte werkhouding
- Kennis van Microsoft Office
- Gevoel voor humor
- VOL-VCA (of bereid dit te halen)?

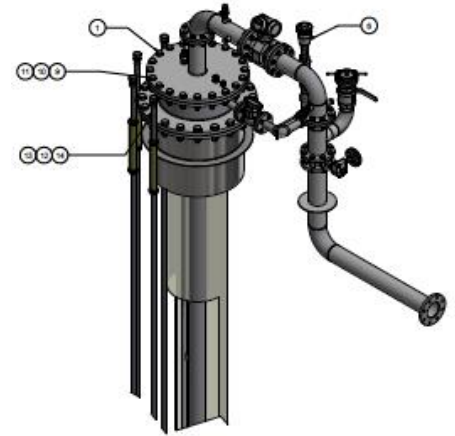

En ben jij:

- Ervaren op het gebied van KAM processen, werkvoorbereiding en/of calculatie in bv installatietechniek, bouwkunde of grond- weg- en waterbouw?

Dan zijn wij op zoek naar jou!

Wij bieden:

- Een uitdagende en afwisselende baan binnen een klein team van enthousiaste collega's
- Veel ruimte voor eigen initiatief
- Voldoende opleidingsmogelijkheden
- Communicatie via korte lijnen en op basis van vertrouwen en fatsoen binnen een platte bedrijfscultuur
- Een prima salaris en goede arbeidsvoorwaarden
- Een fulltime baan (of in overleg deeltijd ca 24-32 uur) bij een gezond bedrijf.

Kom jij ons team versterken of wil je meer informatie over deze vacature? Stuur dan een e-mail naar koen@verhoeven-drunen.nl of bel 06-21886941.

Acquisitie n.a.v. deze vacature wordt niet op prijs gesteld.